

SHARP®

シャープツインファミコン

twinFAMICOM

形名

AN-505

取扱説明書

もくじ

- 各部のなまえとはたらき……………①～②
- ご使用方法……………③～⑧
- 使用上のご注意……………⑨～⑫
- 保証とアフターサービスについて・仕様……………⑬
- お客様ご相談窓口一覧表……………⑭～裏表紙

このたびはシャープツインファミコンをお買いあげいただき、まことにありがとうございました。

- 正しくお使いいただくために、この取扱説明書をよくお読みのうえ、正しくお使いください。
- なお、この取扱説明書は保証書とともに、かならず保存してください。
万一、ご使用中にわからないことや具合の悪いことがおきたとき、きっとお役に立ちます。
- 製造番号は品質管理上重要なものですから、商品本体に表示されている製造番号と、保証書に記載されている製造番号とが一致しているか、お確かめください。

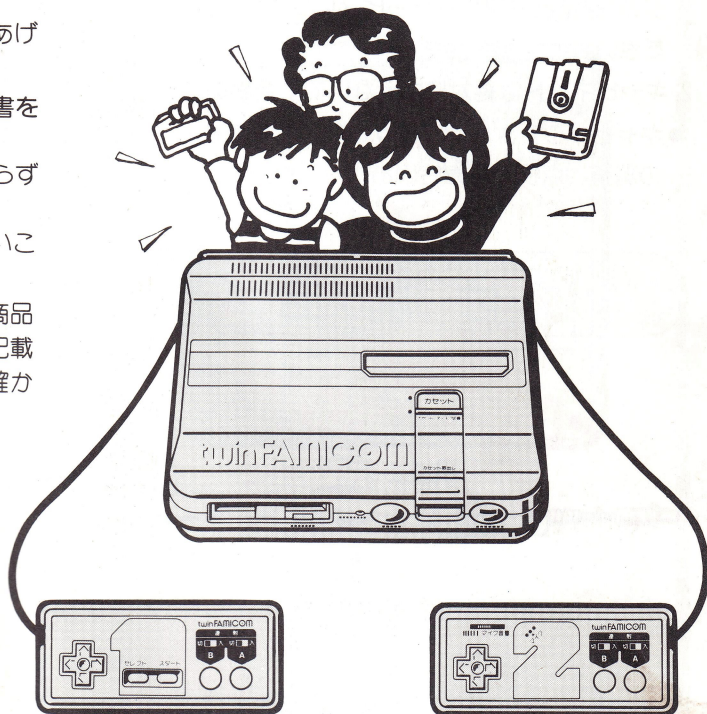

上手に使って上手に節電

お願い

本機を未永くお使いいただくために、かならずこの「取扱説明書」の⑨～⑪ページの使用上のご注意をお読みください。

また、ご使用の場合、長時間連続して使わず適当な時間(たとえば約2時間ごとに10～15分の小休止)をおいて使用してください。

安全のため特に

注意していただきたいこと

1. 異常があるときはACアダプターをコンセントから抜いて販売店にご連絡ください。
 - 異常な音がしたり煙が出て変なおいがしたときなどは電源を切るだけでなく、ACアダプターをコンセントから抜いて販売店にご連絡ください。(⑩ページの『保証とアフターサービスについて』をご参照ください。)
2. キャビネットは絶対にあけないでください。
 - キャビネットは絶対にはずさないでください。内部の調整、点検は販売店におまかせください。

付属品

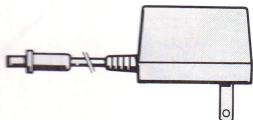

ACアダプター

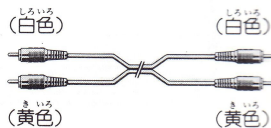

映像・音声接続コード

各部のなまえとはた

- ①電源ボタン
押すと電源が入り、もう一度押すと切れます。電源が入ると電源表示ランプが点灯します。
- ②リセットボタン
誤動作したときに押してください。
- ③カセット差し込み口
カセットを入れる部分です。
- ④カセット取出しボタン
下に押すとゲームカセットを取出すことができます。
- ⑤カセット/ディスク切換えつまみ
モード切換えスイッチです。カセット側にスライドさせるとカセットを、ディスク側にするとディスクカードを利用したゲームなどを楽しむことができます。
- ⑥ディスクカード差し込み口
ディスクカードを入れる部分です。
- ⑦ディスクカード取出しボタン
押すとディスクカードを取出すことができます。
- ⑧ディスク作動中ランプ
ディスクが作動しているときに赤く点灯します。
- ⑨ACアダプター端子
付属のACアダプターを接続します。
- ⑩映像・音声出力端子
付属の映像・音声接続コードを接続します。
- ⑪RFコンバータ接続端子
別売のRFコンバータ(AN-58C)を接続します。
- ⑫拡張端子(A、B、C、D)
A………市販の任天堂(株)ファミリコン用周辺機器などを接続します。
B、C、D………将来の拡張に備えた端子です。拡張端子CとDはカバーの中にありますが、お互いに接続されています。通常は、はずさないでください。
- ⑬コントローラー①
1人プレイ用のコントローラーです。セレクトボタン・スタートボタンが付いています。
- ⑭コントローラー②
2人プレイ用のコントローラーです。マイク・マイク音量つまみが付いています。
(テレビのスピーカーから音声が出ます。)
ご注意：テレビから雑音の出ることがありますので、マイクを使用しないときはマイク音量つまみを最小の位置にセットしてください。

らき

まえ
前

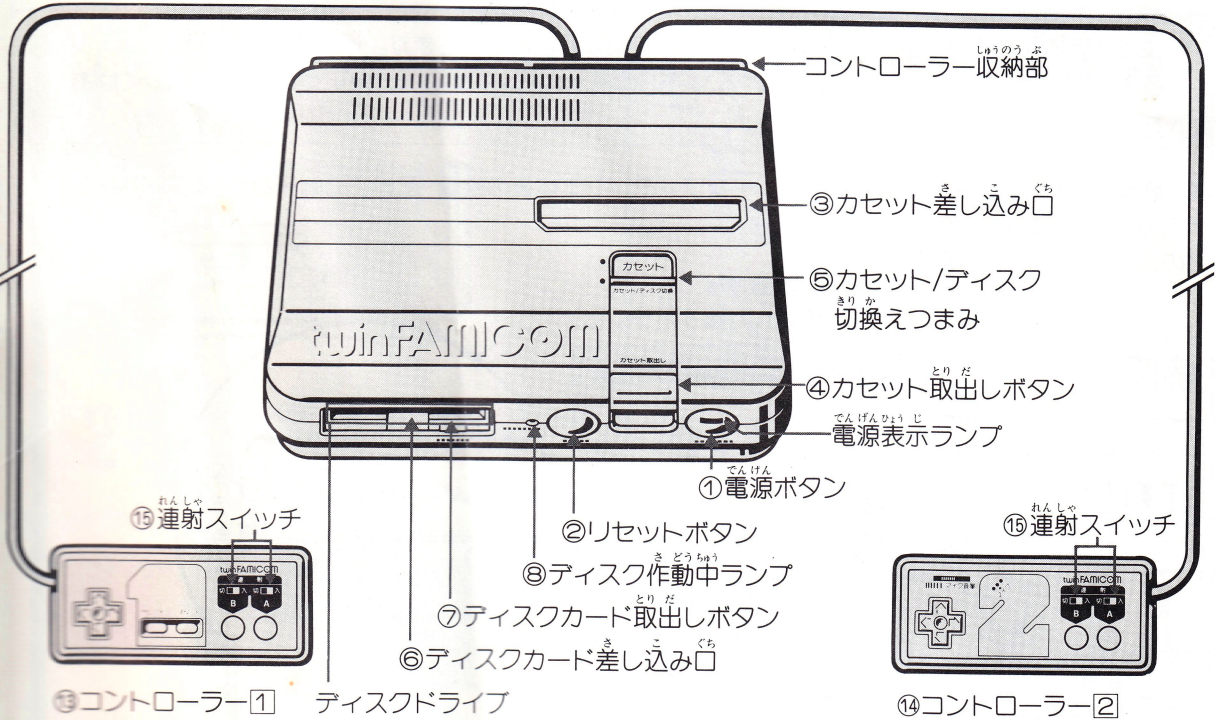

みぎよこ
右横

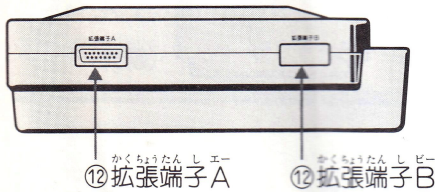

そこ
底

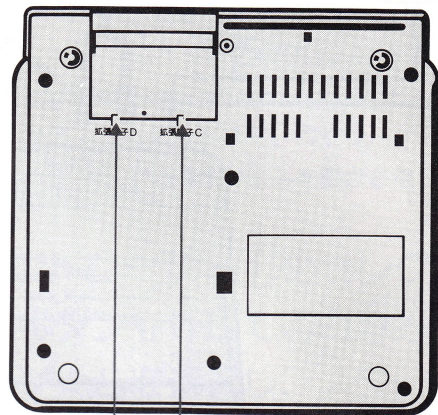

うしろ
後

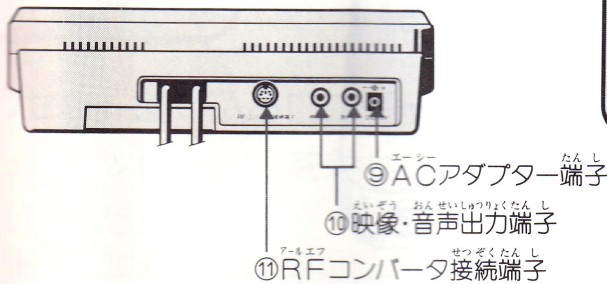

⑫拡張端子C
(カバーの中にあります。)
⑫拡張端子D
(カバーの中にあります。)

⑮連射スイッチ

連射スイッチを「入」側になると、AまたはBボタンを押しておくだけで1秒間に約15回ボタンを押しているのと同じ状態になります。ソフトによっては、連射機能が効かないゲームもあります。その場合は連射スイッチを「切」側にしてご使用ください。

しようほう ご使用方法

接続のしかた (接続が終わるまで電源は入れないでください。)

本機は、ビデオ入力(映像・音声)端子付のテレビと接続することができます。ビデオ入力端子のないテレビの場合は、別売の汎用RFコンバータ(AN-58C標準価格2,980円)をご使用ください。詳しくはお買い上げの販売店にご相談ください。

- ①付属の映像・音声接続コードで下のようにつインファミコン本体後の映像・音声出力端子とテレビ側の映像・音声入力端子とを接続します。
- ②付属のACアダプターを接続します。

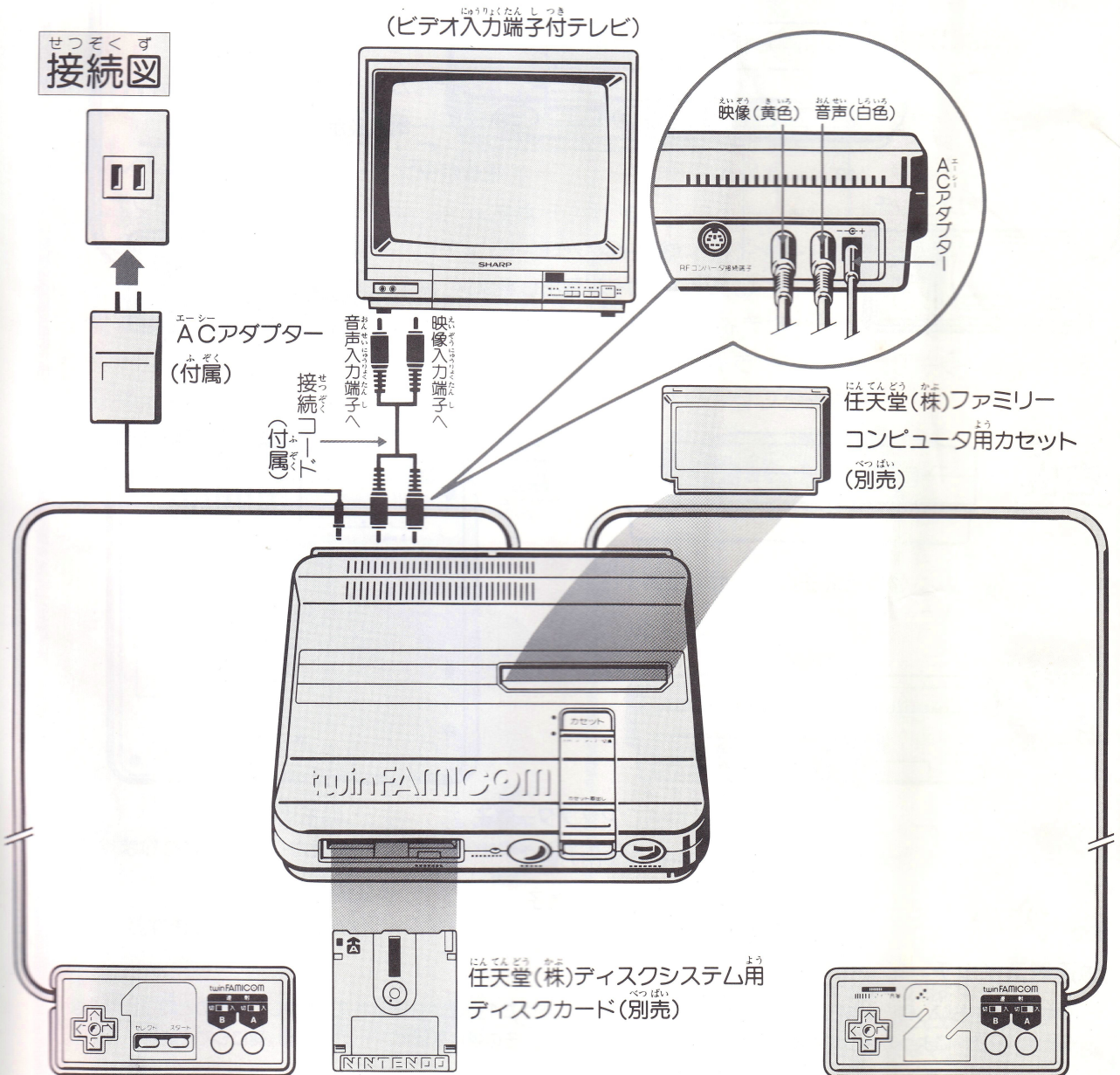

ゲームカセットを使用してゲームを楽しむとき

1 テレビの電源を入れてください

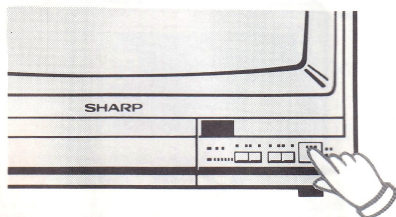

2 テレビはビデオ入力（ビデオ入力）の画面に切り替えてください
（操作方法は、テレビの取扱説明書をご覧ください。）

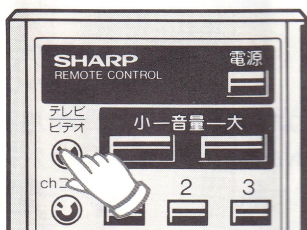

3 ツインファミコンのカセット/ディスク切り替えつまみをカセット側（下）のところにまでスライドさせてください

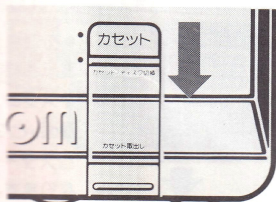

ディスク側になっているとカセットを差し込むことができません。

4 カセット差し込み口にゲームカセット（別売）を差し込んでください

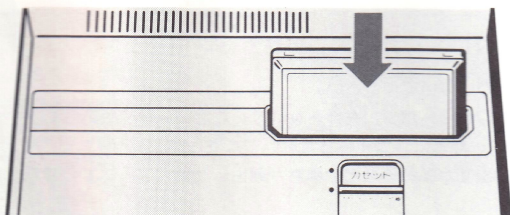

5 電源ボタンを押して電源を入れてください

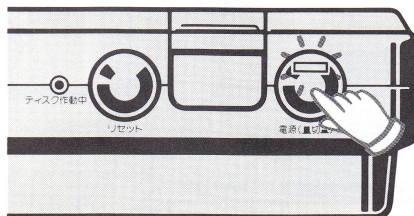

●電源表示ランプが赤く点灯します。

6 リセットボタンを押してください

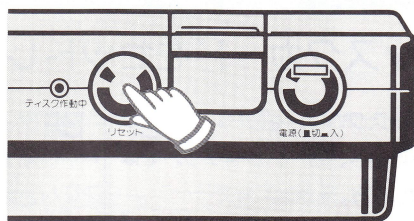

ご注意 ●電源を入れたままで、ゲームカセットの抜き差しを絶対にしないでください。
 ●電源を入れたままで、カセット/ディスク切り替えつまみを動かさないでください。

7 コントローラー①のセレクトボタンを押して、お好みのゲームを選択し、スタートボタンを押してください

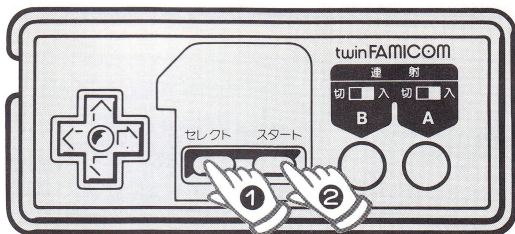

しようほうほう ご使用方法

ディスクカードを使用してゲームを楽しむとき (かならずゲーム)

1 テレビの電源を入れてください

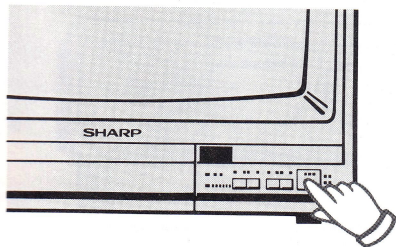

2 ビデオ入力の画面に切替えてください

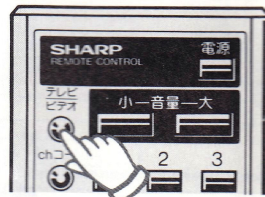

(操作方法については、テレビの取扱説明書) をご覧ください。

5 ディスクカードをセットしてください

1 ディスクカードをカードケースから取出し、カードジャケットをはずします。

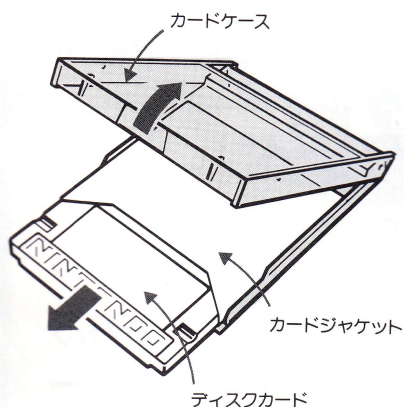

ご注意をよんでください

2 ディスクカード差し込み口に、ディスクカードの「NINTENDO」と書かれたほうを手前にして差し込みます。まず最初はA面を上にして、完全に入るまでゆっくとディスクカードの中央部を指で押し込んでください。

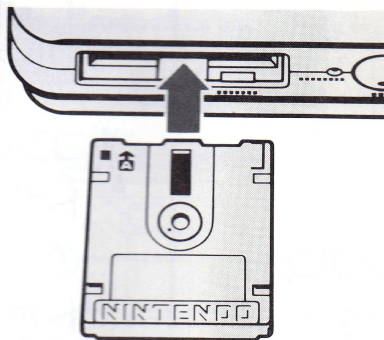

3 ディスクカードが完全にセットされると、ディスクカード取出しボタンが飛び出し、作動中ランプが赤く点灯します。



ご注意をよんでください

4 ディスク作動中ランプが点灯すると、ディスクカードのゲーム信号が読み込まれます。(LOAD)

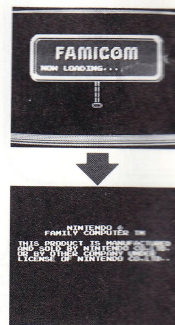

●左のような画面が表示され、次に、「ディスクシステム許諾画面」となり、「ゲームスタート画面」となります。

●読み込みが完了すると、ディスク作動中ランプは消えます。

ご注意

- ディスクカードの磁気フィルムの部分は絶対に触れたり、汚したり、傷つけたりしないでください。
- ディスク作動中ランプが点灯しているときは、絶対にディスク取出しボタンやリセットボタンを押さないでください。電源も切らないでください。なお、このときカセット/ディスク切換えつまみは本機内部で固定されますので、無理にスライドさせないでください。
- 誤動作したときは、本体のリセットボタンを押してください。また、テレビの画面が乱れるなどの異常が発生した場合は、本体の電源を切り、もう1度、最初からディスクカードをセットしなおしてください。
- ディスク作動中ランプが点灯したのに、ゲームスタート画面にならず、ディスクスタート画面のままという場合は右のようなことが考えられます。

(工場出荷時にセットされている輸送用保護シートを取除いてからご使用ください。)
 (本機を持ち運ぶときは、輸送用保護シートを取付けてからおこなってください。)

カセットを抜き取ってから操作してください。

3 本体のカセット/ディスク切替つまみをディスク側(上)に・のところまでスライドさせてください

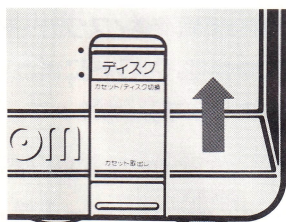

カセットが差し込まれていると切替できません。カセットを取出してからおこなってください。

4 電源ボタンを押してください

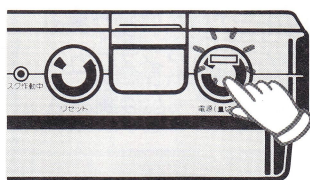

下のようなディスクスタート画面が表示されます。



- 電源表示ランプが赤く点灯します。
- スタート画面が表示されない場合は、いちど電源を切って、正しく接続されているかお確かめください。

6 ディスクカードの取出しかた

1 ディスクカード取出しボタンを押すと、ディスクカードが出てきます。



2 ディスクカードを取り出します。このとき、絶対に磁気フィルムに触れたり、また汚したりしないでください。

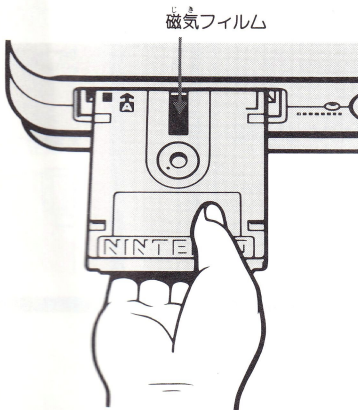
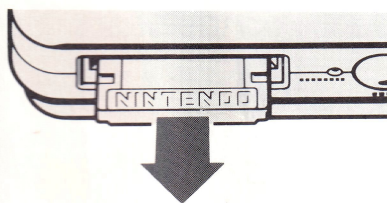

3 取出したディスクカードは、かならずカードジャケットに入れ、カードケースに収納してください。

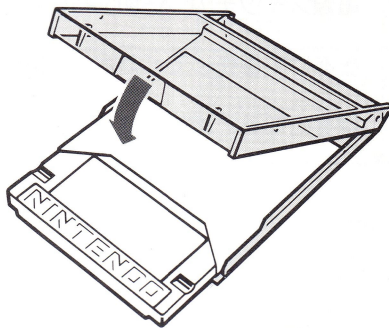

4 ゲームが終了ときは、かならず本体の電源を切り、ACアダプターをコンセントから抜いてください。

①「A, B SIDE ERR. 07」と表示された場合は、ディスクカードのB面がセットされています。ディスクカードの取出しかたを参照して、A面が上になるよう、セットしなおしてください。
 (ご注意：電源は切らないでください)



②「DISK TROUBLE ERR. 20~29」と表示された場合は、ディスクカードの磁気フィルムに指紋が付いたり、汚れたり、またディスクカードに磁石が近づいたりして、磁気の影響により記録されているゲーム信号が消えてしまっています。ディスクカードをお買いあげいただいたお店に相談してください。(エラーメッセージはBページをご参照ください)



使用方法

その他の使いかた

1 別のゲームを楽しみたいとき

1 一度ディスクカードからゲーム信号が読み込まれると、異なったゲームのディスクカードをセットしても、新しいゲームは読み込まれません。

2 別のゲームを始めたいときは、本体の電源を一度切り、改めて、最初からディスクカードをセットしなおしてください。

ご注意

電源スイッチの「入-切」について

電源スイッチの「入-切」は10秒以上の間隔をあけて操作してください。本機の動作を確実にするために必要です。

2 ディスクカードにゲームデータを記録(SAVE)したいとき

1 本機は、名前・最高得点やゲームデータなどのいろいろな内容を、ディスクカードに記録することができます。(ソフトによっては、できないものもあります)

2 SAVE操作は、ソフトによって手順や方法が異なりますので、それぞれの「マニュアル(解説本)」を参照してください。

ディスクカードエラーメッセージ

3 ディスクカードにゲームデータを保存したいとき

- 1 ディスクカードに記録したいろいろな内容を、誤って消されないようにしておくには、ディスクカードのツメを折り取ってください。

●A面のデータを保存したいとき ●B面のデータを保存したいとき

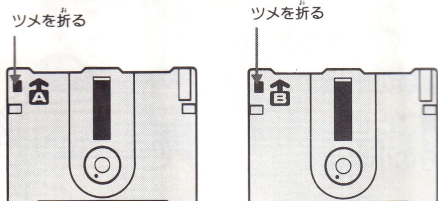

※ツメを折ると、SAVEができなくなりテレビ画面にはエラーメッセージ「WRITE PROTECT ERR.03」と表示されます。

- 2 ツメを折ったディスクカードに、再び記録(SAVE)したいときは、折り取った部分にセロハンテープを貼ってください。

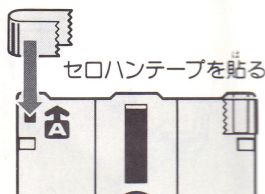

ディスクカードを使用したゲームが正常に作動しなくなったとき、テレビ画面に次の様なエラーメッセージ(異常状態を知らせる言葉)が表示されます。下の表を参考にして、正常に作動しなくなった原因を調べてください。どうしても原因がわからず正常に戻らないときは、お買い求めの販売店にご相談ください。

No	エラーメッセージ	内容
1	DISK SET ERR. 01	ディスクカードが正確にセットされていない。
2	BATTERY ERR. 02	ディスクドライブ用の電源回路に異常があります。
3	WRITE PROTECT ERR. 03	ディスクカードのツメが折れているのに書き込もうとしている。
4	GAME MAKER ERR. 04	違ったメーカーのディスクカードがセットされている。
5	GAME NAME ERR. 05	違ったゲーム名のディスクカードがセットされている。
6	GAME VERSION ERR. 06	違ったバージョンのディスクカードがセットされている。
7	A, B SIDE ERR. 07	指定と違うディスクカード面がセットされている。
8	DISK NO. ERR. 08	違った順番のディスクカードがセットされている。
20 } 29	DISK TROUBLE ERR. 20~29	ディスクカードが何かの原因で読み取る事ができない。
30	DISK FULL ERR. 30	ディスクカードの内容が、規定値を超えた。

※8は、2枚以上のディスクカードが組みになっている場合に起こることがあります。

使用上のご注意

ご使用になるときは、次の注意事項を かならず守ってお使いください

1 本機を熱のこもる場所に置いたり、上部の開口部をふさいだ状態でのご使用はおやめください。

2 本機に物を当てたり、落下させるような強い衝撃を与えないでください。

3 ACアダプターは使用中少し温かくなることがありますが、心配はいりません。使用後は、コンセントからかならず抜いておいてください。



4 接続コードはひっぱらないでご使用ください。

5 本体および付属品の分解、改造は絶対にしないでください。

6 テレビ画面からできるだけ離れてゲームをしてください。

7 長時間ゲームをすることは、健康のため、約2時間ごとに10~15分の小休止をしてください。



ゲームカセット使用時のご注意

●カセットを差し込むとき、カセットや本機に無理な力が加わらないよう十分に注意し、最後までしっかりと差し込んでください。



●カセットの着脱時にはかならず電源をお切りください。

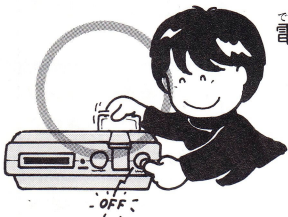

●カセットを抜き取るときは、カセット取出しボタンを使用し、静かに抜き取ってください。



ディスクカード使用時の注意

ディスクカードは、カセットテープと同様に磁気記録方式を採用していますので、下の注意事項をかならず守ってください。

- ディスクカードの保管のしかた
- ① 直射日光の当たる所や、熱器具(ストーブなど)のそば、湿気の多い所は避けてください。

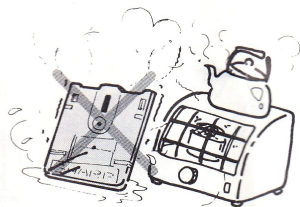

- ② ホコリやチリの多い所は避けてください。

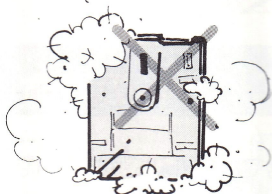

- ③ 磁石、電気時計、テレビ、ラジオ、磁石を使用したおもちゃなど、磁気を持っている物に近づけないでください。磁気の影響を受けて、大切な記録が消えてしまうことがあります。

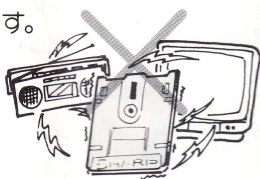

- ④ 落したり、踏んだり、強い振動やショックを与えないでください。

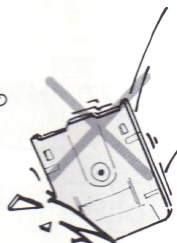

- ⑤ カードジャケットに入れ、カードケースで保管してください。

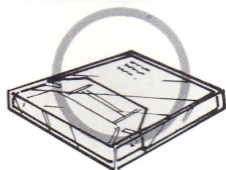

- ディスクカードの磁気フィルム部分を指で直接触れたり、汚したり、また傷をつけたりは絶対にしないでください。ディスクカードに記録されているデータが消えて使えなくなります。

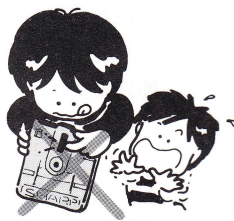

- ディスク作動中ランプが点灯しているときには、次のことは絶対にしないでください。

- ① ディスクカード取出しボタンを押さないでください。
- ② 本体のリセットボタンを押さないでください。
- ③ カセット/ディスク切換つまみをさわらないでください。
- ④ 本体の電源を切らないでください。

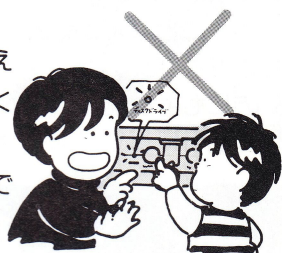

ディスクカードに記録されているデータが消えてしまうことがあります。

- カセット/ディスク切換つまみがディスク側(上)になっているときはカセット差し込み口のカバーを指などで押さないでください。



使用上のご注意

結露(つゆつき)現象に注意してください

結露(つゆつき)現象に注意してください。ディスクカードや本体を寒い屋外から、急にあたたかい屋内に持ち込んだときや、屋内の温度や湿度が急激に変化した場合、ディスクカードの磁気フィルム部分に水着がつくことがあります。

結露(つゆつき)現象が起きた状態では、ディスク作動中ランプが点灯しても、ディスクドライブのヘッドと磁気フィルムが密着してしまい、ディスクカードは回転できなくなって作動しません。このようなときには、ディスクカードを取出し、乾いてから使用してください。

※次のような場合に、結露現象が発生しやすくなりますので、ご注意ください。

- 湿気の多い所や、湯気の立ちこめている所。
- エアコンなど、直接に冷風のあたる場所。
- 寒い屋外から、暖かい屋内に持ち込んだとき。

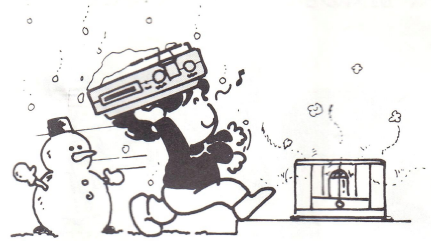

ディスクドライブの寿命に注意してください

パッドの寿命

正常なディスクカードをセットしても、LOADできない場合は、内蔵されているパッド(磁気フィルムをヘッドに押さえる働きをしている)が消耗していることがあります。

使い方にもよりますが、約1万回、ディスクドライブを作動させるとパッドの寿命となります。

ヘッドの汚れ

ヘッドが汚れたり、ゴミが付着すると、LOADできなくなります。

このような場合には、任天堂(株)より発売の専用ヘッドフリーナーをご使用ください。

ヘッドの寿命

パッドも正常で、ヘッドも汚れていないのに、LOADができないときは、ヘッドの寿命がきている場合があります。

ヘッドは、使い方にもよりますが、約4万回使えます。

ディスクカードをセットしていない状態

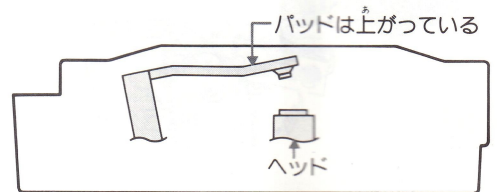

ディスクカードをセットしている状態

断面図

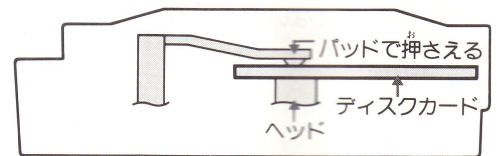

修理を依頼する前に

以下のような現象は故障でないことがありますので、修理サービスをお申し付けになる前に次のことをもう1度お調べください。

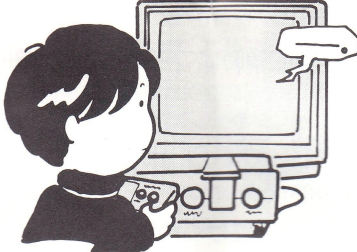
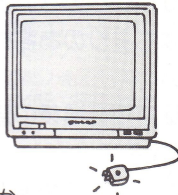
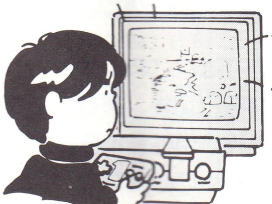
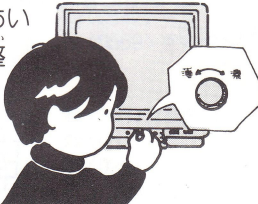
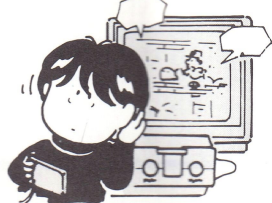
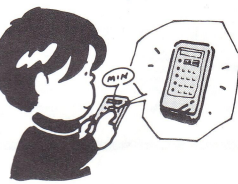
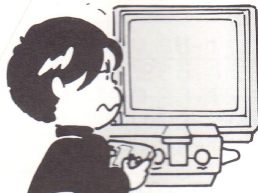
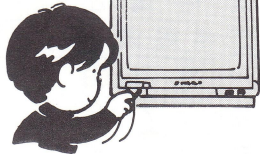
こんなときは	ここをおたしかめください
<p>映像も音声も出ない</p> 	<ul style="list-style-type: none"> ● テレビの電源プラグがコンセントからはずれていませんか。 ● テレビの電源スイッチが切った状態になっていませんか。 ● 本機の電源表示ランプが点灯していますか。 ● ACアダプターが本機に正しく接続されていますか。 ● 本機にカセットが正しく差し込まれていますか。 ● テレビがビデオ入力画面になっていますか。 ● カセット/ディスク切替つまみが正しく切替わっていますか。 
<p>映像に色がつかない、色がうすい、色あいが悪い</p> 	<ul style="list-style-type: none"> ● テレビの色の濃さ、色あい調整つまみは正しく調整されていますか。 
<p>映像は出るが、音が出ない</p> 	<ul style="list-style-type: none"> ● テレビの音量調整が最小になっていませんか。 ● 音声接続コードは正しく完全に接続されていますか。 
<p>音は出るが、映像が出ない</p> 	<ul style="list-style-type: none"> ● 映像接続コードは正しく完全に接続されていますか。 
<p>画面の端が見えたり、欠けたりする</p>	<ul style="list-style-type: none"> ● テレビの機種によっては、その機能特性から画面の端が見えたり、映像が欠けたりすることがありますが、テレビ・ツインファミコンとも故障ではありません。またゲームには差し支えありませんので、ご了承ください。

保証とアフターサービスについて

保証について

- ①このツインファミコンには、保証書がついています。保証書は販売店にて所定事項を記入してお渡しいたしますので、内容をよくお読みのうえ大切に保存してください。
- ②保証期間は、お買いあげの日から1年間です。保証書の記載内容により、お買いあげの販売店が修理いたします。修理のときは、販売店へ持込みをお願いします。くわしくは保証書をご覧ください。
- ③保証期間中の修理などアフターサービスについておわかりにならない場合は、お買いあげの販売店、またはもよりのお客様ご相談窓口にお問い合わせください。
- ④保証期間経過後の修理については、販売店にご相談ください。

修理によって機能が維持できる場合は、お客様のご要望により有料修理いたします。

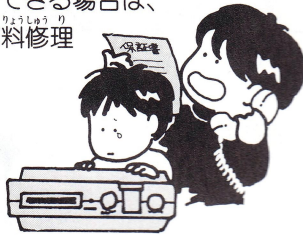

修理を依頼されるときは

故障のときは使用をやめて、ACアダプターをコンセントから抜き、修理をお申し付けください。故障のままお使いになったり、ご自分で修理は危険です。ご購入、ご購入品などで、お買いあげの販売店に修理を依頼することができない場合は、もよりのお客様ご相談窓口にお問い合わせください。

- 修理依頼時につぎのことをお知らせください。

- | | |
|-------------------|--------|
| ●品名 シャープ・ツインファミコン | ●ご氏名 |
| ●形名 AN-505 | ●ご住所 |
| ●故障状況 | ●お電話番号 |
| (できるだけくわしく) | |

補修用性能部品について

当社は、このツインファミコンの補修用性能部品を製造打切後、最低6年間保有しております。

- 補修用性能部品とは、その製品の機能を維持するために必要な部品です。

仕様

形名	AN-505
定格電圧	AC100V
定格周波数	50/60Hz
消費電力	6W(DC7.6V入力、カセット時)
キャビネット	プラスチック
寸法	幅27.5cm、奥行25.5cm、高さ9.5cm
重量	1.9kg(本体)
付属品	ACアダプター1個、映像・音声接続コード一式、取扱説明書1冊、保証書1部

- このツインファミコンを使用できるのは日本国内のみで、外国では放送方式、電源電圧が異なりますので使用できません。

お客様ご相談窓口一覧表

保証とアフターサービスについて・仕様・お客様ご相談窓口一覧表

シャープ製品のアフターサービスはお買上げの販売店がさせていただきます。

なお、シャープ製品に関するご意見・ご質問、あるいはアフターサービスについてのお問合せは、下記のお客様ご相談窓口へお寄せください。

北海道地区

札幌支店消費者相談室	☎(011) 642-4649
北海道	
札幌	札幌 ☎(011) 641-4649
北見	北見 ☎(0157) 36-4649
遠軽	遠軽 ☎(01584) 2-2750
帯広	帯広 ☎(0155) 35-6832
苫小牧	苫小牧 ☎(0144) 74-1610
室蘭	室蘭 ☎(0143) 45-4649
岩見沢	岩見沢 ☎(0126) 24-4649
滝川	滝川 ☎(0125) 23-4903
釧路	釧路 ☎(0154) 25-4649
旭川	旭川 ☎(0166) 25-4649
留萌	留萌 ☎(01644) 3-0314
稚内	稚内 ☎(0162) 32-6273
道南	道南 ☎(0138) 51-4649

東北地区

仙台支店消費者相談室	☎(022) 288-9141
青森	
青森	青森 ☎(0177) 38-0281
弘前	弘前 ☎(0172) 27-4649
むつ	むつ ☎(0175) 22-7380
八戸	八戸 ☎(0178) 44-4649
秋田	
秋田	秋田 ☎(0188) 63-4649
大館	大館 ☎(0186) 49-2975
岩手	
岩手	岩手 ☎(0196) 38-6087
釜石	釜石 ☎(0193) 23-4649
水沢	水沢 ☎(0197) 23-8428
宮古	宮古 ☎(0193) 63-5658
宮城	
宮城	宮城 ☎(022) 288-9141
北宮	北宮 ☎(0229) 22-5520
石巻	石巻 ☎(0225) 96-5627
山形	
山形	山形 ☎(0236) 31-4649
酒田	酒田 ☎(0234) 24-4649
福島	
福島	福島 ☎(0249) 45-4649
会津若松	会津若松 ☎(0242) 25-4649
北福島	北福島 ☎(0245) 53-4649
いわき	いわき ☎(0246) 28-4649
原町	原町 ☎(0244) 22-5025

関東・信越地区

宇都宮支店消費者相談室	☎(0286) 35-1155
新潟	
新潟	新潟 ☎(025) 285-4649
長岡	長岡 ☎(0258) 23-1830
上越	上越 ☎(0255) 22-2839
栃木	
栃木	栃木 ☎(0286) 37-1178
西那須野	西那須野 ☎(02873) 6-0769
小山	小山 ☎(0285) 22-4649
群馬	
群馬	群馬 ☎(0272) 52-4649
東群馬	東群馬 ☎(0276) 46-4504
茨城	
茨城	茨城 ☎(0292) 41-4649
南茨城	南茨城 ☎(0298) 24-4649

東京・東海地区

東京支店消費者相談室	☎(03) 893-4649
埼玉	
埼玉中央	埼玉中央 ☎(0486) 66-4649
埼玉北	埼玉北 ☎(0485) 53-3111
埼玉東	埼玉東 ☎(0487) 61-3511
埼玉西	埼玉西 ☎(0492) 46-1655
埼玉南	埼玉南 ☎(0484) 45-6996
草加	草加 ☎(0489) 36-6502
東京	
田端	田端 ☎(03) 810-4649
江東	江東 ☎(03) 626-4649
城東	城東 ☎(03) 629-4649
城南	城南 ☎(03) 776-4649
世田谷	世田谷 ☎(03) 707-4649
城西	城西 ☎(03) 382-4649
城北	城北 ☎(03) 972-4649
三多摩	三多摩 ☎(0425) 84-4649
武蔵野	武蔵野 ☎(0422) 32-4649
千葉	
千葉	千葉 ☎(0472) 65-4649
館山	館山 ☎(0470) 22-3227
銚子	銚子 ☎(0479) 23-3373
西千葉	西千葉 ☎(0473) 68-4649
船橋	船橋 ☎(0474) 24-8003
神奈川	
横浜	横浜 ☎(045) 753-4649
東神奈川	東神奈川 ☎(045) 471-9507
横須賀	横須賀 ☎(0468) 36-9142
川崎	川崎 ☎(03) 735-4649
湘南	湘南 ☎(0463) 54-4649
小田原	小田原 ☎(0465) 23-0271
相模原	相模原 ☎(0427) 59-4208
山梨	
山梨	山梨 ☎(0552) 26-4649
静岡	
静岡	静岡 ☎(0542) 85-4649
沼津	沼津 ☎(0559) 22-4649

東海・中部地区

名古屋支店消費者相談室	☎(052) 332-4649
静岡	
静岡	静岡 ☎(0534) 63-4649
長野	
長野	長野 ☎(0263) 25-7536
岡谷	岡谷 ☎(0266) 23-8421
長野	長野 ☎(0262) 28-4649
愛知	
名古屋	名古屋 ☎(052) 332-2621
半田	半田 ☎(0569) 22-4649
岡崎	岡崎 ☎(0564) 24-4649
豊橋	豊橋 ☎(0532) 53-4649
岐阜	
岐阜	岐阜 ☎(0582) 73-4649
濃飛	濃飛 ☎(0574) 26-4649
高山	高山 ☎(0577) 33-6761
三重	
三重	三重 ☎(0592) 32-6200
伊賀上野	伊賀上野 ☎(0595) 21-2228
四日市	四日市 ☎(0593) 51-4649

北陸地区

金沢支店消費者相談室	☎(0762) 49-4649
富山	
富山	富山 ☎(0764) 51-4649
高岡	高岡 ☎(0766) 25-4649
石川	
石川	石川 ☎(0762) 49-2433
七尾	七尾 ☎(0767) 53-4649
小松	小松 ☎(0761) 22-4649
福井	
福井	福井 ☎(0776) 54-4649
敦賀	敦賀 ☎(0770) 23-4649

近畿地区

大阪支店消費者相談室 ☎(06) 643-4649
 滋賀 滋賀 ☎(0775) 45-4649
 彦根 ☎(0749) 24-0420
 京都 京都 ☎(075) 672-2375
 舞鶴 ☎(0773) 75-0653
 大阪 大阪 ☎(06) 643-4649
 藤井寺 ☎(0729) 39-4649
 東大阪 ☎(06) 794-5999
 北大阪 ☎(0726) 34-4649
 南大阪 ☎(0722) 45-4649
 和泉 ☎(0724) 32-7677
 奈良 奈良 ☎(07435) 3-6691
 奈良南 ☎(07456) 5-1491
 和歌山 和歌山 ☎(0734) 45-4649
 南紀 ☎(0739) 25-3011
 新宮 ☎(0735) 22-0900
 兵庫 神戸 ☎(078) 453-4649
 西神戸 ☎(078) 927-7404
 淡路 ☎(0799) 24-2917
 阪神 ☎(06) 421-4649
 姫路 ☎(0792) 66-1818
 豊岡 ☎(07962) 3-7389

中国地区

広島支店消費者相談室 ☎(082) 874-4649
 鳥取 鳥取 ☎(0857) 27-8831
 米子 ☎(0859) 29-4649
 岡山 岡山 ☎(0862) 41-4649
 津山 ☎(0868) 22-6296
 倉敷 ☎(0864) 22-2183
 島根 陰田 ☎(0852) 24-4649
 浜出 ☎(0853) 22-4649
 広島 広島 ☎(082) 874-8065
 東広島 ☎(0824) 28-4649
 福山 ☎(0849) 51-4649
 山口 山口 ☎(0834) 31-4155
 萩 ☎(08382) 5-7849
 下関 ☎(0832) 56-6628
 山口中央 ☎(08397) 2-7318

四国地区

高松支店消費者相談室 ☎(0878) 33-4649
 香川 香川 ☎(0878) 33-4649
 徳島 徳島 ☎(0886) 25-4649
 愛媛 愛媛 ☎(0899) 71-4649
 東予 ☎(0897) 41-8840
 南予 ☎(0895) 25-4649
 高知 高知 ☎(0888) 82-4649
 中村 ☎(0880) 35-2138

九州地区

福岡支店消費者相談室 ☎(092) 572-4649
 福岡 福岡 ☎(092) 572-4649
 南福岡 ☎(0942) 21-8649
 北九州 ☎(093) 592-4649
 筑豊 ☎(0948) 23-7519
 大牟田 ☎(0944) 51-5105
 佐賀 佐賀 ☎(0952) 24-9462
 長崎 長崎 ☎(0958) 44-4649
 佐世保 ☎(0956) 32-6666
 大分 大分 ☎(0975) 36-4649
 熊本 熊本 ☎(096) 366-4649
 八代 ☎(0965) 32-2188
 宮崎 天宮 ☎(0969) 23-8711
 崎 ☎(0985) 24-6723
 延岡 ☎(0982) 34-5735
 都城 ☎(0986) 23-1332
 鹿児島 鹿児島 ☎(0992) 53-4649
 川内 ☎(0996) 25-3777

沖縄地区

沖縄消費者相談室 ☎(0988) 62-2231
 沖縄 沖縄 ☎(0988) 62-2231
 宮古 ☎(09807) 2-3603
 石垣 ☎(09808) 2-4072
 沖縄中部 ☎(09893) 6-5577
 沖縄北部 ☎(09805) 3-0068
 奄美 ☎(09975) 3-4777

*電話番号は変わることがありますので、その節はご容赦願います。

ツインファミコンに使用するソフトについて

「ツインファミコン」に使用するソフトは、任天堂株式会社および同社のライセンサーによる「ファミリーコンピュータ」用カセットをご使用ください。

上記「ファミリーコンピュータ」用カセットは、任天堂株式会社の技術情報に基づいて製造され、また同社において品質検査をしたもので、万一上記「ファミリーコンピュータ」用カセット以外のカセットをご使用になりますと、「ツインファミコン」や「ファミリーコンピュータ」の本体が損傷する危険がございます。

上記「ファミリーコンピュータ」用カセットには、任天堂株式会社製あるいはその許諾にかかる製品であることを示すために、カセット本体およびその外装に「ファミリーコンピュータ」の表示及び

「ファミリーコンピュータは任天堂の商標です」との表示が明記されております。

「ツインファミコン」に使用するカセットをお買い求めのときにはかならずこの表示をご確認のうえお求めください。

任天堂株式会社

本社 〒545 大阪市阿倍野区長池町22番22号
 電話 06 (621) 1221 (大代表)
 電子機器事業本部 〒329-21 栃木県矢板市早川町174番地
 電話 02874 (3) 1131 (大代表)

TINS-3723CEZZ
7M. T0335-A